

## V306 Serisi Çamur Hattı (Slurry) Tipi Bıçaklı Vanalar

V306 Serisi çamur hattı bıçaklı vanalar, madencilik uygulamalarında, atık su arıtma tesislerinde ve diğer endüstriyel proses uygulamalarında aşındırıcı çamurların işlenmesi için uygun, kolay değiştirilebilir çift taraflı metal takviyeli kauçuk elastomer ringli, monoblok tip, çift yönlü tasarımıdır.

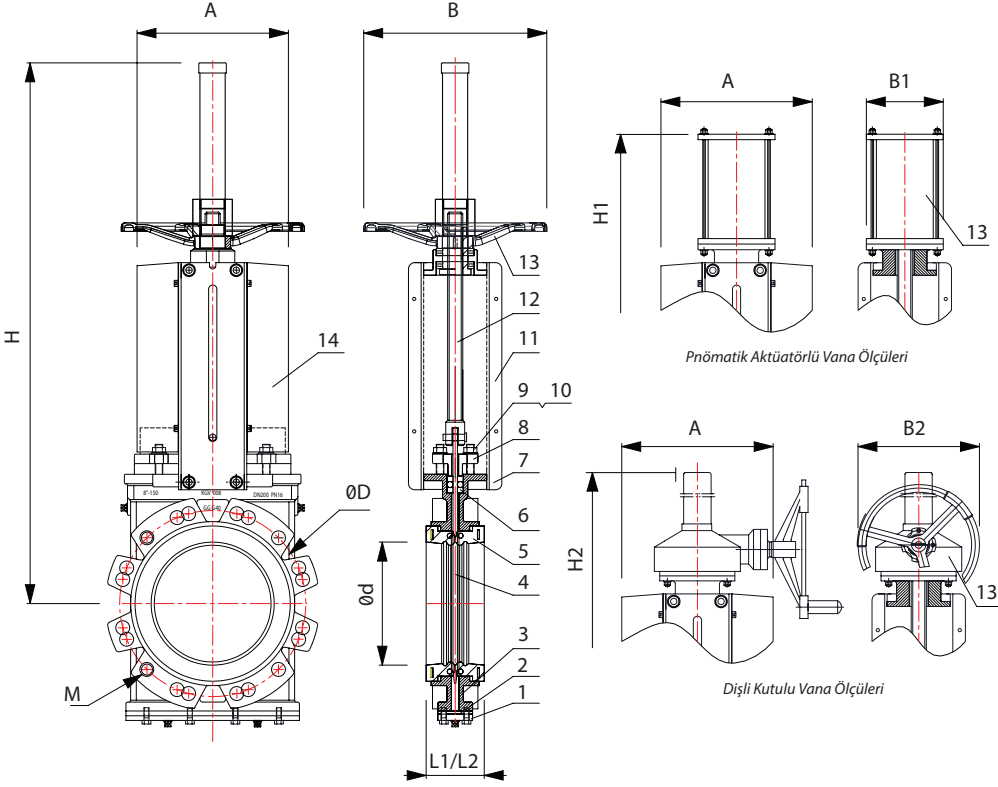

### Malzeme Listesi

No	Parça Adı	Malzeme
1	Alt Kapak	Sfero Döküm
2	Conta	NBR
3	Gövde	GGG40
4	Bıçak	SS304 / Duplex
5	Conta Ringi	SS+NR
6	Boğaz Ringi	PTFE
7	Cıvata	A193 B8
8	Baskı Parçası	Sfero Döküm
9	Cıvata	A193 B8
10	Somun	A194 8
11	Destek Plakası	Karbon Çelik
12	Mil	A276 410
	Volan	Dövülebilir Demir
13	Konik Dişli	Sfero Döküm
	Pnömatik Aktüatör	Alüminyum
14	Bıçak Koruması	SS201

### Ölçüler (mm)

DN	L1	L2	H	H1	H2	A	B	B1	B2	ØD		Lug Flaş		Ağırlık (kg)		
										PN10	150LB	PN10	150LB	El Volanlı	Dişli Kutulu	Pnömatik Aktüatörlü
50	54	60	446	518	-	142	224	114		125	120.7	4-M16	4-5/8"UNC	9,0		20,0
65	54	60	272	552	-	162	224	114		145	139.7	4-M16	4-5/8"UNC	12,0		22,5
80	57	63	494	620	-	180	224	140		160	152.4	8-M16	4-5/8"UNC	14,0		25,8
100	57	63	645	670	-	170	310	140		180	190.5	8-M16	8-5/8"UNC	15,2		36,0
125	63.5	69	702	816	-	200	310	174		210	215.9	8-M16	8-3/4"UNC	19,5		40,0
150	63.5	69	746	894	-	238	310	174		240	241.3	8-M20	8-3/4"UNC	25,5		43,6
200	76	83	944	1068	1044	290	410	220	300	295	298.5	8-M20	8-3/4"UNC	38,7	53,0	66,0
250	76	83	-	1220	1062	346		278	300	350	362	12-M20	12-7/8"UNC		80,0	127,0
300	82.5	90	-	1474	1462	398		336	300	400	431.8	12-M20	12-7/8"UNC		83,5	144,5
350	82.5	90	-	1688	1532	450		444	450	460	476.3	16-M20	12-1"UNC		112,0	190,0
400	95	102	-	1824	1642	512		444	450	515	539.8	16-M24	16-1"UNC		135,0	232,0
450	95	102	-	2024	1748	564		516	450	565	577.9	20-M24	16-1.1/8"UNC		180,0	298,0
500	121	129	-	2198	1930	624		516	650	620	635	20-M24	20-1.1/8"UNC		230,0	359,0
600	121	129	-	2420	2150	730		516	650	725	749.3	20-M27	20-1.1/4"UNC		275,0	414,0